

M O B I L V E T T A

L A G A M A 2 0 2 5

 MOBILVETTA
DESIGN

OFERTA GAMA 2025

LA GAMA 2025



K-YACHT TEKNO LINE

CONFIRMADA



KEA I

PEQUEÑA
ACTUALIZACIÓN



KROSSER

CONFIRMADA



KEA P

PEQUEÑA
ACTUALIZACIÓN



KEA KOMPAKT

NOVEDADES 2025



ADMIRAL

PEQUEÑA
ACTUALIZACIÓN



OFERTA GAMA

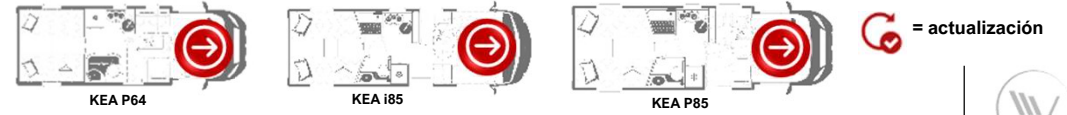

< 6 METROS

6 METROS

7 METROS

INTEGRALES



K-YACHT TEKNO LINE

6,99

ALHO



K-YACHT TEKNO LINE 64

7,50

ALHO



K-YACHT TEKNO LINE 86

7,50

ALHO



K-YACHT TEKNO LINE 90



KEA I

6,99

ALHO



KEA i64

7,47

ALHO



KEA i86

7,47

ALHO



KEA i90

PERFILADAS

Con y sin cama basculante



KROSSER

6,99



KROSSER 64

7,45



KROSSER 86

7,45



KROSSER 90



KEA P

7,45

ALHO



KEA P86

7,45

ALHO



KEA P90

COMPACTA



NEW
KEA KOMPAKT

6,36



KEA KOMPAKT 55

6,99



KEA KOMPAKT 64

camperS



ADMIRAL

5,99



K 5.1

6,36



K 6.3

6,36



K 6.5



MOBILVETTA | TEMPORADA 2024/2025

NOVEDADES 2025

AUTOCARAVANAS

NUEVA PUERTA HABITÁCULO «PREMIUM»

Un nuevo diseño al servicio de la funcionalidad y la calidad.

NOVEDADES 2025:
EXTERIORES



Nuevo sistema de
cierre de dos puntos

Una ventana fija más
grande

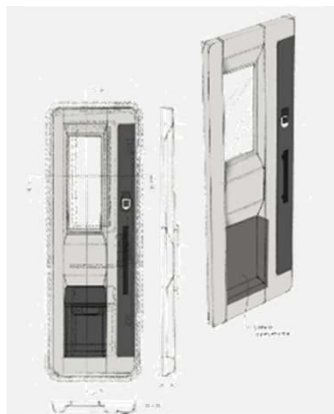

Nuevo panel interno

Tirador de similpiel

Papelera integrada

- ✓ MEJOR CIERRE, MAYOR CALIDAD
- ✓ MÁS LUZ EN EL INTERIOR
- ✓ ACABADOS PREMIUM

Novedad válida para toda la gama de caravanas.



NUEVO TOLDO

Novedades para modelos de autocaravanas: THULE 5200 ANTRACITA

NOVEDADES 2025: EXTERIORES



✓ **MAYOR ESPACIO
CUBIERTO EN EL
EXTERIOR**

✓ **PERFECTAMENTE
INTEGRADO**

+ 50 cm

Longitud aumentada

Modelos 6,99 m: de 4 a 4,5 m
Modelos 7,50 m: de 4,5 a 5 m



Proyección hasta
2,50 m: mayor
protección contra
el sol y la lluvia



Perfecta resistencia a la
tensión y al viento
gracias a los robustos
brazos de resorte con
brazos tensores



Fácil apertura con
descenso vertical y práctico
sistema de posicionamiento
y ajuste de las patas.

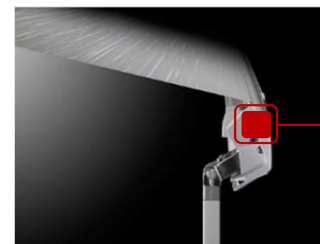

Limpieza más
sencilla: sistema de
drenaje contra agua y
residuos

Novedad válida para las gamas K-Yacht Tekno Line y Kea I



MOBILVETTA | TEMPORADA 2024/2025

NUEVA PANEL SOLAR

Con tecnología MPPT (*Maximum Power Point Tracking* = rastreador del punto de máxima potencia)

NOVEDADES 2025:
EXTERIORES

- ✓ **POTENCIA SUPERIOR
(DE 120 A 200 W)**
- ✓ **MAYOR EFICACIA GRACIAS A
LA TECNOLOGÍA MPPT**

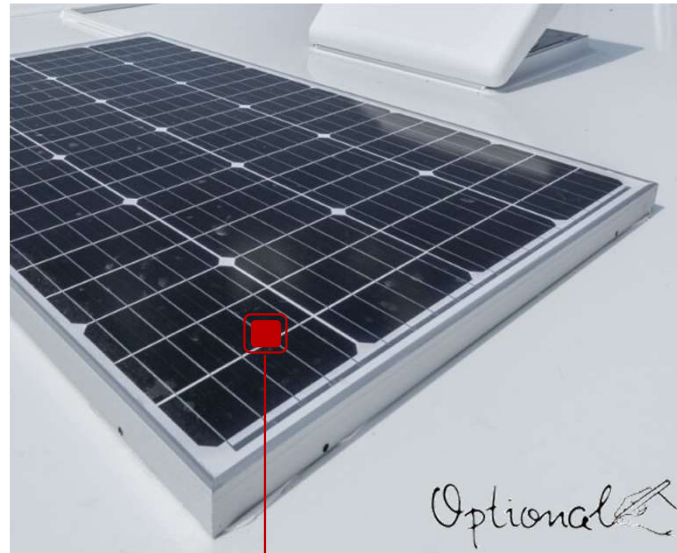

200 Vatios

Potencia aumentada

166 celdas

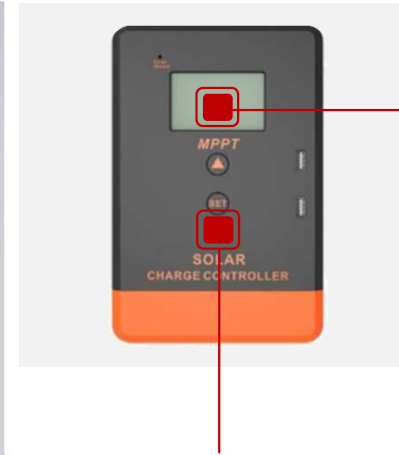

MPPT se trata de un sistema inteligente diseñado para extraer la máxima energía posible de un panel fotovoltaico.

Los reguladores MPPT tienen en cuenta las variaciones de radiación solar y temperatura y regulan el voltaje y la corriente del sistema. Se optimiza la producción de energía y, en consecuencia, la carga de la batería.

Novedad válida para toda la gama de caravanas.



NUEVA PLACA DE COCCIÓN

Una elección basada en la funcionalidad.

NOVEDADES 2025:
INTERIORES

✓ MEJOR APROVECHAMIENTO
DE LA PLACA DE COCCIÓN

✓ ESPACIO DE COCCIÓN
OPTIMIZADO



CON **DOS**
FOGONES

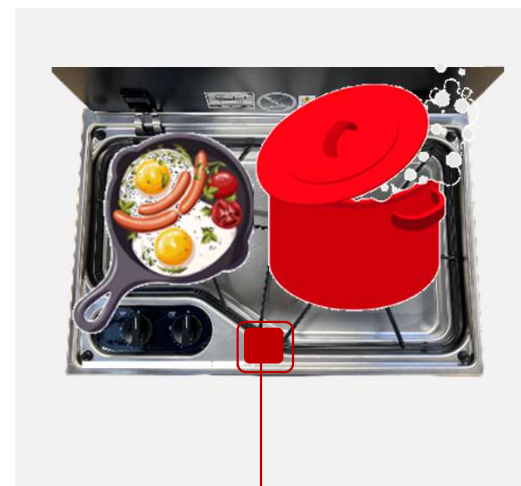

El espacio de cocción está
optimizado para usar
simultáneamente dos ollas
o sartenes.

Novedades válidas para las gamas Kea I, Kea P y Kea Kompakt



MOBILVETTA | TEMPORADA 2024/2025

COLCHONES VISCOELÁSTICOS

Equipamiento premium extendido a todas las gamas.

NOVEDADES 2025:
INTERIORES

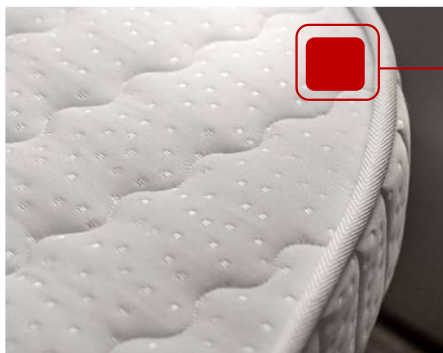

Nueva capa superior de **viscoelástica**

De hecho, este material termosensible y viscoelástico tiene la capacidad de deformarse si se somete a presión y calor. Memoriza la deformación que ha sufrido, pero al mismo tiempo tiene memoria para volver a su forma original.

Los colchones viscoelásticos son ortopédicos, ergonómicos, resistentes a la humedad, ligeros, indeformables, transpirables, antialérgicos y antiácaros.

- ✓ **SE ADAPTA A TUS FORMAS CREANDO UN SOPORTE ÚNICO.**
- ✓ **ES TERMOSENSIBLE Y MANTIENE CONSTANTE LA TEMPERATURA CORPORAL.**
- ✓ **AYUDA A MANTENER UNA POSTURA NATURAL, MEJORA LA CIRCULACIÓN Y EL DOLOR DE ESPALDA.**

Novedad válida para las gamas Kea I, Kea P y Kea Kompakt (ya presentes en K-yacht Tekno Line y Krosser)



NUEVO PANEL DEBAJO DE LA CAMA

Para modelos 90 con cama central.

NOVEDADES 2025:
GARAJE



Recubrimiento de las lamas vistas mediante un panel rígido para una separación más clara.































- ✓ **MAYOR AISLAMIENTO DEL GARAJE - INTERNO.**
- ✓ **EVITA AIRE Y OLORES EN LA ZONA DE DESCANSO**
- ✓ **MEJOR ACABADO PARA EL INTERIOR DEL GARAJE: ESTÉTICA Y CALIDAD.**

Novedad no disponible para Kea Kompakt.



NOVEDADES 2025: SÍNTESIS



	EXTERIORES			INTERIORES		GARAJE
						
	PUERTA PREMIUM	TOLDO + 50 cm	PANEL SOLAR MPPT	PLACA DE COCCIÓN CON 2 FOGONES	COLCHONES VISCOELÁSTICOS	PANEL DEBAJO DE LA CAMA
 K-YACHT TEKNO LINE	 <i>de serie</i>	 <i>opcional</i>	 <i>opcional</i>	 3 FOGONES	 DE SERIE	 <i>De serie Cama central</i>
 KROSSER	 <i>de serie</i>	<i>no disponible</i>	 <i>opcional</i>	 3 FOGONES	 DE SERIE	 <i>De serie Cama central</i>
 KEA P KEA I	 <i>de serie</i>	 <i>Opcional Solo integrales</i>	 <i>opcional</i>	 <i>de serie</i>	 <i>de serie</i>	 <i>De serie Cama central</i>
 KEA KOMPAKT	 <i>de serie</i>	<i>no disponible</i>	 <i>opcional</i>	 <i>de serie</i>	 <i>de serie</i>	<i>no disponible</i>

NUEVO 2025 : GESTIÓN DE PACKS PREMIUM

BENEFICIO PARA LOS CLIENTES.

El contenido del pack se ofrece a los clientes como *opcionales sin coste alguno.*



AUMENTAN LAS DOTACIONES Y EL VALOR AUMENTA



MENOS VARIANTES PARA LOS VEHÍCULOS PEDIDOS O EN STOCK



OFERTA ADAPTADA AL CLIENTE



K-YACHT TEKNO LINE



KROSSER



KEA P

KEA I



KEA KOMPAKT



RADIO 2 din Apple Car Play / Android Auto



CÁMARA DE VISIÓN TRASERA DE DOBLE FUNCIÓN



PANEL SOLAR 200 W + REGULADOR MPPT

PACK VISIO 2025

PACK VISIO	P.V.P €	P.C. €	KG	
Radio Pioneer 9" Apple car play/Android Auto	2.000	1.405		
Cámara trasera doble (doble función Parking/Ruta)	Promo - 2.000	- 1.405	3	GRATIS
	GRATIS	GRATIS		

PACK VISIO 2025

PACK VISIO	P.V.P €	P.C. €	KG	
Radio Pioneer 9" Apple car play/Android Auto	2.000	1.405		
Cámara trasera doble (doble función Parking/Ruta)	Promo - 2.000	- 1.405	3	GRATIS
	GRATIS	GRATIS		

PACK PREMIUM 2025

PACK PREMIUM	P.V.P €	P.C. €	KG	
Radio Pioneer 9" Apple car play/Android Auto	2.900	2.020		
Cámara trasera doble (doble función Parking/Ruta)	Promo - 2.900	- 2.020	15	GRATIS
Panel solar 200W con regulador MPPT	GRATIS	GRATIS		

PACK PREMIUM 2025

PACK PREMIUM	P.V.P €	P.C. €	KG	
Radio Pioneer 9" Apple car play/Android Auto	2.900	2.020		
Cámara trasera doble (doble función Parking/Ruta)	Promo - 2.900	- 2.020	15	GRATIS
Panel solar 200W con regulador MPPT	GRATIS	GRATIS		



NOVEDADES CHASIS

NOVEDADES CHASIS: NUEVO FIAT DUCATO

Motor EURO 6E.

Rediseño del motor para optimizar prestaciones, consumos y emisiones.

- ✓ MENOR CONSUMO DE COMBUSTIBLE -5%
- ✓ NUEVA TRANSMISIÓN MANUAL CON CAMBIO DE MARCHAS MEJORADO
- ✓ NUEVOS REDUCTORES PARA OPTIMIZAR EL CONSUMO DE COMBUSTIBLE
- ✓ NUEVA TECNOLOGÍA PARA UN CONTROL ÓPTIMO DE LAS EMISIONES DE CO2

MOTORES DISPONIBLES

LIGHT DUTY	6 VELOCIDADES	MANUAL	140 HP a 3500 rpm 350 nm a 1400 rpm	
	8 VELOCIDADES	AUTOMÁTICO	140 HP a 3500 rpm 380 nm a 1400 rpm	180 HP a 3500 rpm 450 nm a 1500 rpm
HEAVY DUTY	6 VELOCIDADES	MANUAL	140 HP a 3500 rpm 350 nm a 1400 rpm	
	8 VELOCIDADES	AUTOMÁTICO	140 HP a 3500 rpm 380 nm a 1400 rpm	180 HP a 3500 rpm 450 nm a 1500 rpm



NOVEDADES CHASIS: ESQUEMA DE MOTORIZACIONES

ACTUALIZACIÓN 2025

S=DE SERIE O=OPCIONAL -- = NO DISPONIBLE

CHASIS	MASA	MOTORIZACIÓN	CAMBIO
LIGHT DUTY	3,5-3,65 t	2,2 LT 140 CV	MANUAL
			AUTOMÁTICO
		2,2 LT 180 CV	MANUAL
			AUTOMÁTICO
	4,4-4,5 t	2,2 LT 140 CV	MANUAL
			AUTOMÁTICO
2,2 LT 180 CV		MANUAL	
		AUTOMÁTICO	

HEAVY DUTY	3,5-3,65 t	2,2 LT 140 CV	MANUAL
			AUTOMÁTICO
		2,2 LT 180 CV	MANUAL
			AUTOMÁTICO
	4,25 t	2,2 LT 140 CV	MANUAL
			AUTOMÁTICO
	4,4 t	2,2 LT 180 CV	MANUAL
			AUTOMÁTICO
4,5 t	2,2 LT 180 CV	AUTOMÁTICO	

INTEGRALES

K-YACHT TEKNO LINE		
64	86	90
--	--	--
S	S	S
--	--	--
O	O	O
--	--	--
--	--	--
--	--	--
O	O	O

KEA I		
164	186	190
S	S	S
O	O	O
--	--	--
O	O	O
--	--	--
--	--	--
--	--	--
O	O	O

KROSSER		
P64	P86	P90
S	S	S
O	O	O
--	--	--
O	O	O
--	--	--
--	--	--
--	--	--
O	O	O

PERFILADAS

KEA P	
P86	P90
S	S
O	O
--	--
O	O
--	--
--	--
--	--
O	O

KEA KOMPAKT	
55	64
S	S
O	O
--	--
O	O
--	--
--	--
--	--
O	O

--	--	--
--	--	--
--	--	--
--	--	--
--	--	--
--	--	--
--	--	--
--	--	--
O	O	O

--	--	--
--	--	--
--	--	--
--	--	--
--	--	--
--	--	--
--	--	--
--	--	--
--	O	O

--	O	O
--	O	O
--	--	--
--	--	--
O	O	O
O	O	O
--	--	--
--	--	--
--	O	O

O	O
O	O
--	--
--	--
O	O
O	O
--	--
--	--
O	O

--	--
--	--
--	--
--	--
O	O
O	O
--	--
--	--
--	--



NUEVO CAMBIO AUTOMÁTICO

NOVEDADES
CHASIS



NEW

- ✓ MEJOR PAR (450 Nm)
- ✓ - 2% DE EMISIONES DE CO2 Y MEJOR EFICIENCIA DEL COMBUSTIBLE
- ✓ MEJOR TRANSMISIÓN Y MEJORES TIEMPOS DE CAMBIO
- ✓ CONVERTIDOR DE PAR EQUILIBRADO HIDRÁULICAMENTE CON CONTROL DE BLOQUEO MEJORADO PARA REDUCCIÓN DE CO2 Y CONDUCCIÓN MEJORADA
- ✓ ACUMULADOR HIDRÁULICO PARA TIEMPOS DE RESPUESTA MÁS CORTOS Y OPTIMIZACIÓN DEL ARRANQUE Y LA PARADA DEL MOTOR





CAMBIO AUTOMÁTICO AT8 DE 8 VELOCIDADES

La nueva transmisión permite una reducción significativa de CO2 y tiempos de respuesta más rápidos.



NOVEDADES 2025: ACTUALIZACIÓN DEL EQUIPAMIENTO DEL CHASIS



	NEW PARACHOQUES + REJILLA	NEW FRENO DE MANO ELÉCTRICO	VOLANTE Y PALANCA DEL CAMBIO DE PIEL	SALPICADERO TECHNO	TPMS	DEPÓSITO DE 90 L	CARGADOR INALÁMBRICO	NEW MOTOR Euro 6E 140 cv	NEW CAMBIO AUTOMÁTICO	LLANTAS DE ALEACIÓN DE 16"
 K-YACHT TEKNO LINE	no disponible	no disponible	DE SERIE	DE SERIE	no disponible	de serie	de serie	de serie	De serie Motor 140 CV	de serie
 KROSSER	de serie	de serie	de serie	De serie	de serie	de serie	PACK EXTRA TECH	de serie	SE INCLUYE PACK MATIC	SE INCLUYE PACK MATIC Con suspensiones de composite
 KEA P KEA I	de serie	de serie	de serie	De serie	de serie	de serie	PACK EXTRA TECH	de serie	SE INCLUYE PACK MATIC	SE INCLUYE PACK MATIC Con suspensiones de composite
 KEA KOMPAKT	de serie	de serie	de serie	De serie	de serie	de serie	PACK EXTRA TECH	de serie	SE INCLUYE PACK MATIC	SE INCLUYE PACK MATIC Con suspensiones de composite

KEA KOMPAKT



KEA KOMPACT: DISEÑO ÁGIL PARA IR A CUALQUIER PARTE

Desarrollada a partir de una arquitectura completamente nueva que da especial importancia al tamaño, la maniobrabilidad, la ligereza y el diseño. Todos los elementos destinados a garantizar una calidad de vida y un placer al volante sin igual.



COMPACTA

Con un tamaño reducido en cuanto a ancho, alto y largo.
Con una batalla corta para una excelente maniobrabilidad.
Aerodinámica para un consumo reducido.



LIGERA

Diseño inteligente: sabia elección de materiales, coherencia decorativa para conseguir un ambiente acogedor y un estilo que combina minimalismo y singularidad para maximizar el espacio.



INCREÍBLEMENTE PRECIOSA

Para un estilo de vida actual con espacios fluidos y ambientes versátiles e interconectados entre sí, de líneas puras y elegantes.

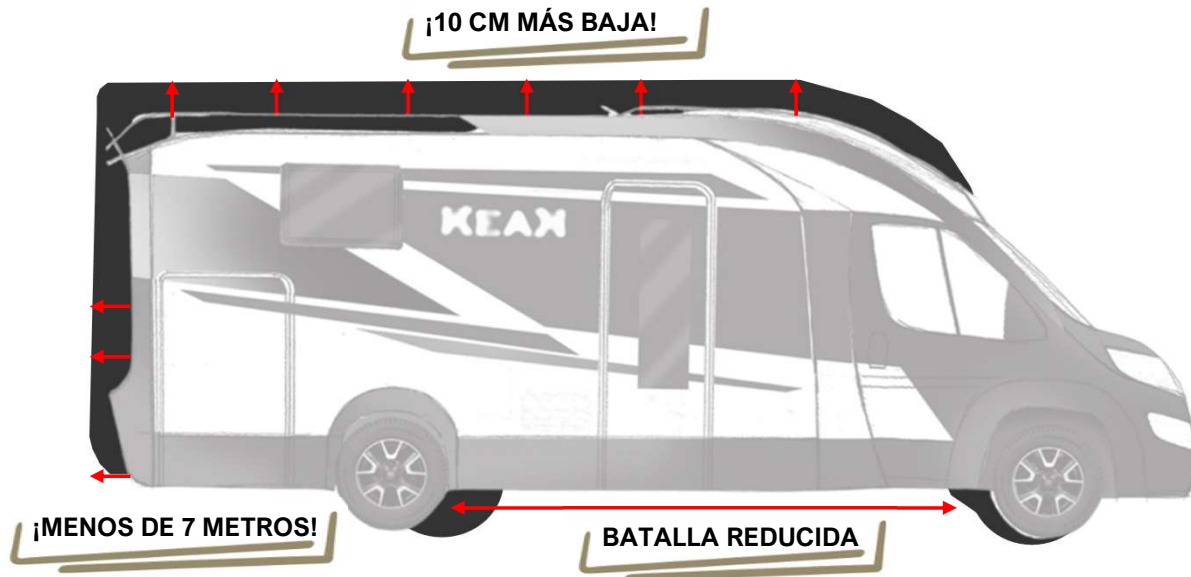

KEA KOMPAKT: LA ELECCIÓN CORRECTA EN CADA MOMENTO

A QUIÉN RECOMENDAMOS KEA KOMPAKT



✓ Para la pareja que quiere vivir su primera experiencia el aire libre pero le asusta el tamaño de una autocaravana.



✓ Para el propietario de un camper cuya familia necesita un cambio pero sigue queriendo viajar con facilidad.



✓ Para el propietario de un camper que quiere un vehículo espacioso pero ágil.



✓ Para el campista que quiere conducir un vehículo más manejable sin renunciar a la comodidad de la autocaravana.



KEA KOMPAKT: CONCEPT PARA EL DISEÑO

UNA INVITACIÓN A VIAJAR



- ✓ Una paleta atrevida que juega con el **contraste y las pinceladas cromáticas**, sabiamente combinada con detalles y complementos de decoración que dan personalidad a los espacios y crean una sensación de elegancia atemporal.
Una experiencia de vida única y envolvente.
- ✓ Un estilo elegante caracterizado por un **trazo vertical**, limpio y moderno: líneas esenciales, tonalidades armoniosas, materiales refinados y detalles preciosos, **creyendo firmemente que la calidad del estilo mejora la experiencia del día a día.**
- ✓ La **habitabilidad** era una de las prioridades clave. El ambiente es fluido y cambiante, los diferentes espacios dialogan a través de un lenguaje único y **se integran de forma natural.**



UNIDAD DE PARED
CERRADA PARA
CENTRALITA



PANEL DE ENTRADA
DE LAMAS DE
MADERA CON LEDS
INTEGRADOS



MARCO VERTICAL
DE LUCES LED EN
ZONA DE COCINA



PORTAOBJETOS EN
LA ENTRADA



PUERTA
HABITÁCULO
«PREMIUM»



PERFILES PARA PUERTAS
DEL BAÑO CON
RETROILUMINACIÓN



KEA KOMPAKT: AMBIENTE SALÓN



KEA KOMPAKT: AMBIENTE SALÓN



CAMA BASCULANTE
CON ALTILLOS
INTEGRADOS

REVESTIMIENTO DEL
TECHO SUAVE AL
TACTO

CLARABOYA
PANORÁMICA,
70X50 cm

SKYDOME INTEGRADO,
CON OSCURECEDOR Y
MOSQUITERA

DISEÑO DE LOS
ALTILLOS:
CONTINUIDAD
VISUAL ENTRE
SALÓN Y CABINA

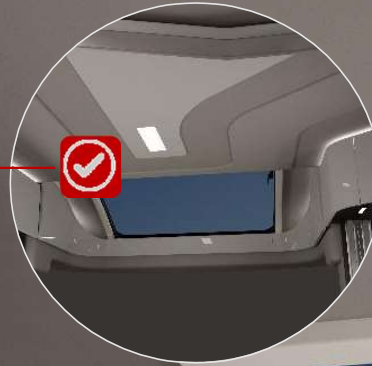

LATERALES
«COMPACTOS»
PARA INTEGRAR
CABINA E
INTERIORES.
SALÓN MÁS AMPLIO
Y ESPACIOSO.

Full Space Living Concept

ALTILLOS LINEALES.
CON ACABADO PULIDO.

MAXI ESPESOR 20 mm.

PANEL DE ACABADO DE
LA VENTANA DE PIEDRA
ACRÍLICA

ENCIMERA DE PIEDRA
ACRÍLICA

FRONTALES DE LA
COCINA DE PIEDRA
ACRÍLICA

PORTAOBJETOS
EN LA ENTRADA

ESPACIOS
INTEGRADOS ENTRE
SALÓN Y COCINA.
CONTINUIDAD DE LOS
AMBIENTES Y
HABITABILIDAD

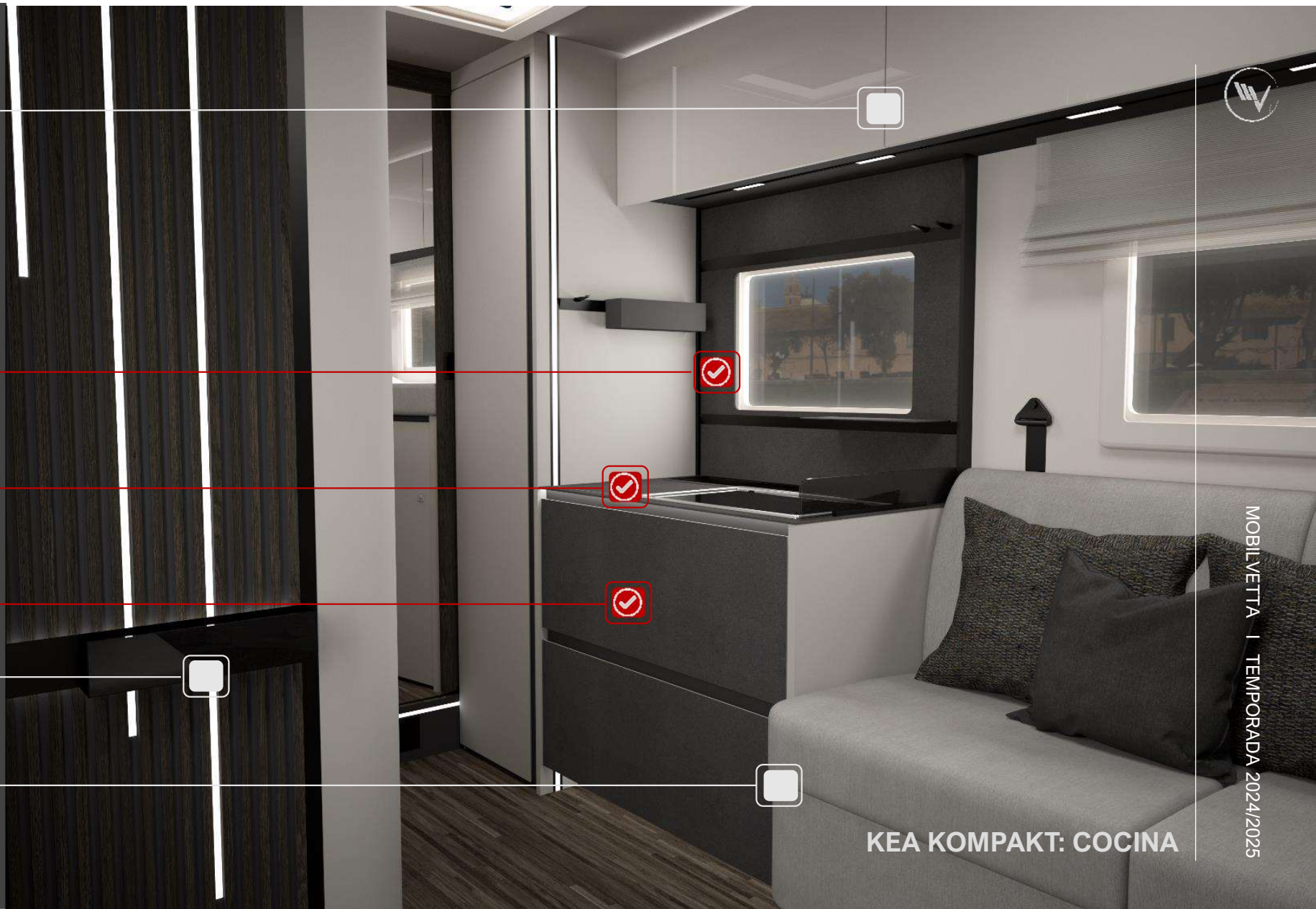

KEA KOMPAKT: COCINA

MOBILVETTA | TEMPORADA 2024/2025





PORTAOBJETOS
INTEGRADO EN LA
ENCIMERA

FREGADERO CON
TAPA A RAS Y
GRIFO PLEGABLE

GANCHOS
PORTAOBJETOS

ESPECIERO

CAJÓN DOBLE.
CON BANDEJA INTERIOR
PARA CUBIERTOS.

REPISA

PLACA DE COCCIÓN
DE 2 FOGONES



**Sistema
modular para
los accesorios
de cocina.**

KEA KOMPAKT: COCINA

MOBILVETTA | TEMPORADA 2024/2025



KEA KOMPAKT: ZONA DE DESCANSO



GIRO ALTILLOS
TRASEROS



REVESTIMIENTO
PARED DE LAMAS
DE MADERA CON
LEDS INTEGRADOS



CABEZAL CON
COJINES EXTRAÍBLES



PORTAOBJETOS
EXTRAÍBLE

SUPERFICIE DE APOYO
ENTRE LAS CAMAS
COORDINADA CON LA
TAPICERÍA



COLCHONES
VISCOELÁSTICOS



PUERTAS DIVISORIAS
CORREDERAS

Transformación
cama transversal
ancho 140 cm



KEA KOMPAKT: ZONA DE DESCANSO, ALMACENAJE



ACCESO AL ARCÓN
DEL GARAJE



2 CAJONES
DEBAJO DE
LA CAMA



ARMARIO



ARMARIO CON BARRA
CORREDERA



ARMARIO CON
ESTANTES



ESCALONES CON
ILUMINACIÓN LED



KEA KOMPAKT: TAPICERÍAS



PRESTIGE

DE SERIE

Ecopiel, con bordes laterales de tela.



COMFORT GREY

OPCIONAL

Ecopiel, con bordes laterales de tela.



KEA KOMPAKT: EXTERIORES



NUEVA PARTE
POSTERIOR

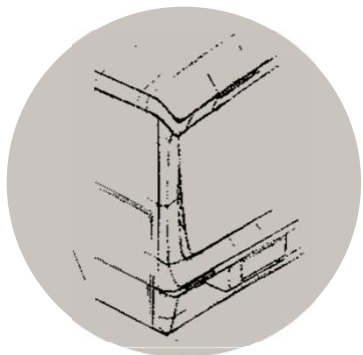

ESTUDIO PARA UNA
MEJOR INTEGRACIÓN
ENTRE CABINA Y
HABITÁCULO

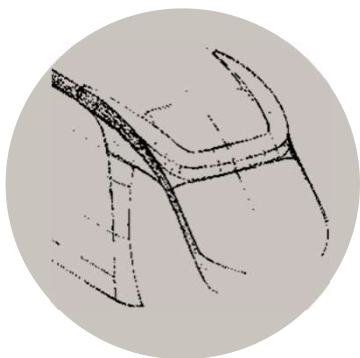

ESTUDIO PARA UNA
MEJOR INTEGRACIÓN
ENTRE CABINA Y
CLARABOYA

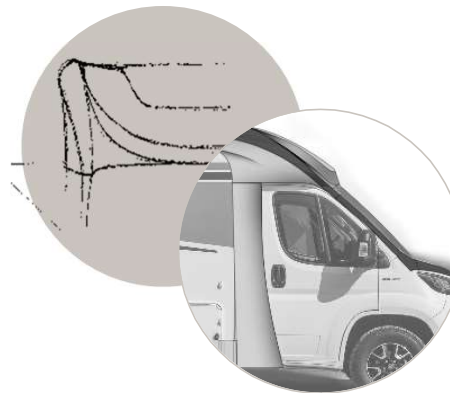

OPCIONAL CABINA NEGRA

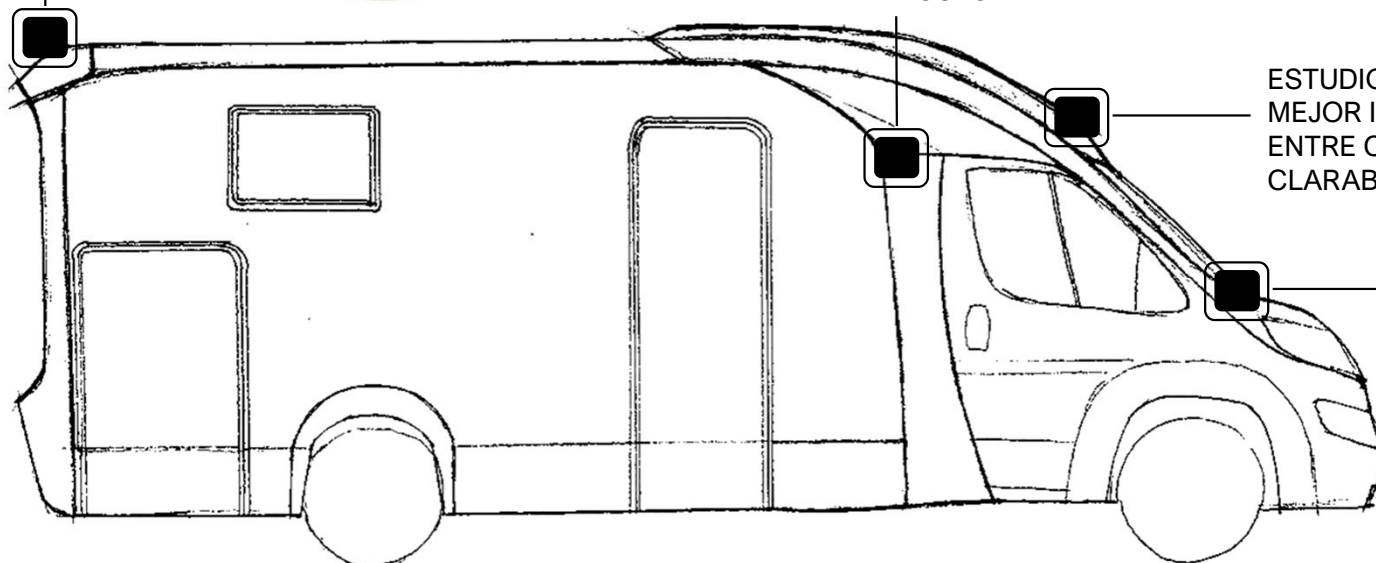

*work
in
progress*

OFERTA GAMA

2 plantas disponibles

KEA KOMPAKT 55



6,36 m

Versión con cama basculante



FIAT 140 CV Euro 6E

KEA KOMPAKT 64



6,99 m

Versión estándar perfilada
Versión opcional con cama basculante

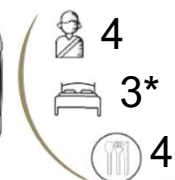
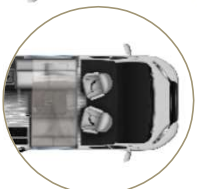

FIAT 140 CV Euro 6E



KEA KOMPAKT 55

Perfilada compacta con maxi salón en la parte delantera, zona de comedor con asientos encarados, aseo trasero transversal y amplio armario.



UN VEHÍCULO COMPACTO PERO ESPACIOSO CON 2 ZONAS BIEN DIFERENCIADAS:

Un maxi salón amplio y acogedor con cocina, fácilmente transformable en zona de noche equipada con una gran cama eléctrica que no impide la salida.

Un aseo trasero «transversal» cómodo y espacioso que alberga un gran armario multiespacio y acceso al arcón del garaje.

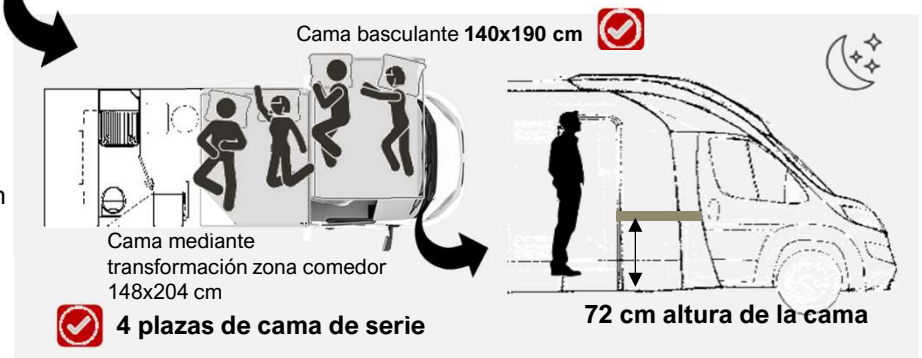

KEA KOMPAKT 64

Perfilada compacta con camas gemelas, salón frontal con asientos encarados, aseo compacto transformable y maxi garaje para scooters.

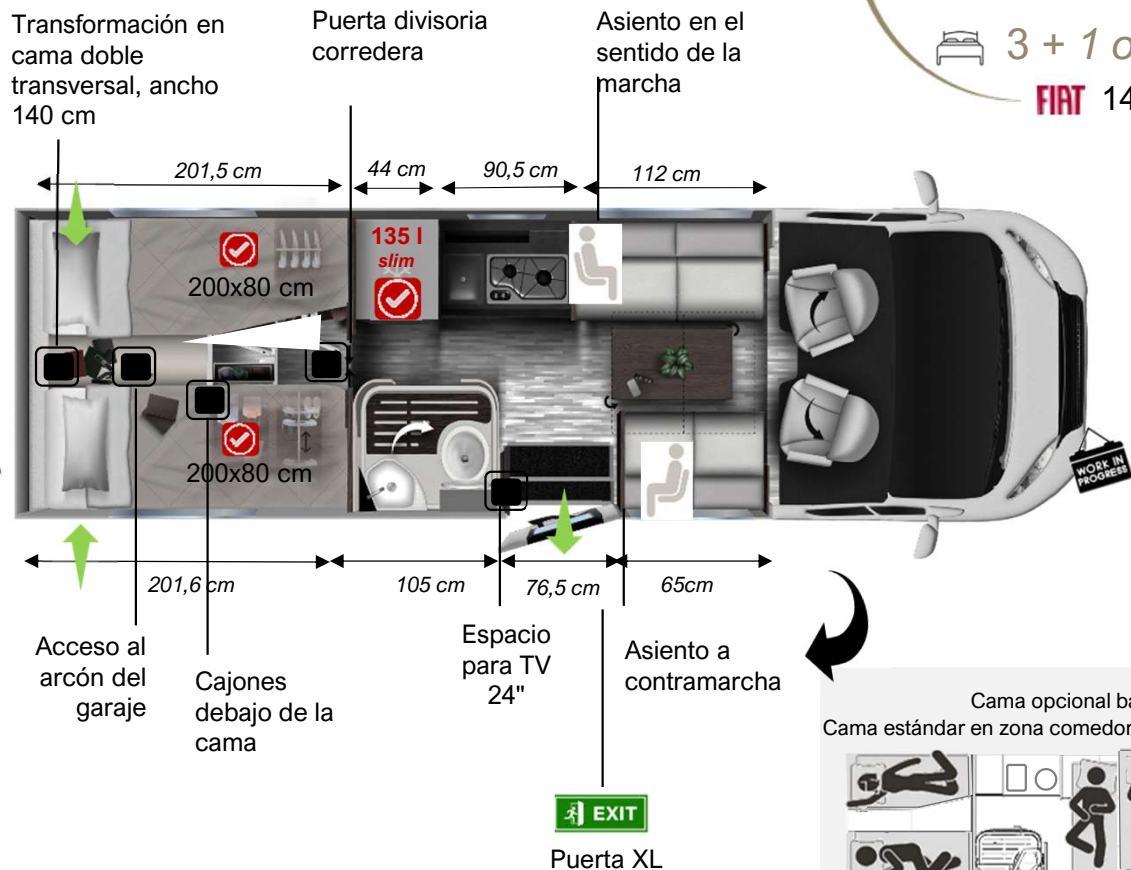
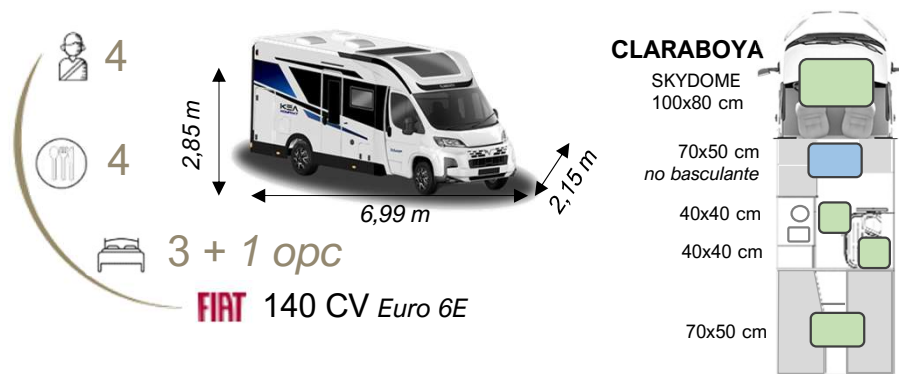

UN VEHÍCULO COMPACTO PERO CON TODAS LAS PRESTACIONES:

La zona del salón consta de una zona comedor con asientos encarados que ofrece espacio gracias a la linealidad de la cocina y el frigorífico: movimiento y habitabilidad.

El aseo de volumen variable garantiza espacio para la zona de descanso, permitiendo camas de dos metros.



KEA KOMPAKT: EQUIPAMIENTO

CHASIS*

MOTORIZACIÓN <i>EURO 6D</i>	140 CV
CLIMATIZADOR MANUAL	DE SERIE
AIRBAG CONDUCTOR + PASAJERO	DE SERIE
TRACTION + / HILL DESCENT	DE SERIE
CONTROL DE LA VELOCIDAD DE CRUCERO	DE SERIE
LLANTAS DE ALEACIÓN DE 16"	DE SERIE
PLACA PROTECTORA + FAROS NEGROS PARACHOQUES BLANCO	DE SERIE
LUCES ANTINEBLA	DE SERIE
FRENO DE MANO ELÉCTRICO	DE SERIE
VOLANTE Y PALANCA DEL CAMBIO DE PIEL	DE SERIE
MANDOS EN EL VOLANTE	DE SERIE
TPMS – SENSOR DE PRESIÓN NEUMÁTICOS	DE SERIE
SALPICADERO TEKNO	

TECNOLOGÍA

TEKNI-BOX, SISTEMA FÁCIL DE USAR	DE SERIE
SISTEMA DE GESTIÓN DE DOBLE BATERÍA	DE SERIE
I-NET X	DE SERIE

* Hablaremos de otras características del chasis más adelante.

HABITÁCULO

FRIGORÍFICO DE COMPRESOR	✓	135 L
ENCIMERA	✓	2 FOGONES
PUERTAS DE SEPARACIÓN BAÑO/ZONA DE DESCANSO DE MADERA	✓	DE SERIE
OSCURECEDOR PLISADO		DE SERIE
ALTAVOCES EN EL HABITÁCULO		DE SERIE
TRAMPILLA EN EL SUELO		DE SERIE
SOPORTE DE TV CON BRAZO EXTENSIBLE		DE SERIE
COLCHONES VISCOELÁSTICOS		DE SERIE
PLATO DE DUCHA EN ABS REFORZADO+TARIMA		DE SERIE
CALEFACCIÓN	✓	COMBI 6 DIÉSEL
REVESTIMIENTO SUAVE AL TACTO EN EL TECHO		DE SERIE
MESA PLEGABLE		DE SERIE
CHAISE LONGUE ASIENTO DEL PASAJERO		DE SERIE
EXTENSIÓN CAMAS GEMELAS (64)		DE SERIE

CAMAS

CAMA EN ZONA COMEDOR (55, 64)	DE SERIE
CAMA BASCULANTE (55)	DE SERIE
CAMA BASCULANTE (64)	OPCIONAL

EXTERIORES

PUERTA XL DE 2 PUNTOS + VENTANA	✓	DE SERIE
MOSQUITERA PUERTA HABITÁCULO		DE SERIE
CIERRE CENTRALIZADO		DE SERIE
LUZ EXTERIOR		DE SERIE
SKY DOME		DE SERIE
CLARABOYA CAMA POSTERIOR (64)		70x50
CARENADO LATERAL Y COLUMNAS TRASERAS		ABS
DEPÓSITO CALENTADO		DE SERIE
DEPÓSITOS DE MAYOR CAPACIDAD (aguas limpias/grises)		120/110 L
ILUMINACIÓN GARAJE		DE SERIE
TOMA DE 220 V EN EL GARAJE		DE SERIE
CARENADO LATERAL CON APERTURA Y ARCÓN		DE SERIE

NEW PACK PREMIUM

RADIO 2 din Apple Car Play / Android Auto
CÁMARA DE VISIÓN TRASERA DE DOBLE FUNCIÓN
PANEL SOLAR 200 W + REGULADOR MPPT



PACK OPCIONAL, ofrecido sin coste



RESUMEN EQUIPAMIENTOS

RESUMEN EQUIPAMIENTOS 2025



ACTUALIZACIÓN 2025

■ □ S=DE SERIE O=OPCIONAL -- = NO DISPONIBLE

CHASIS

	INTEGRALES		PERFILADAS		
	K-YACHT TEKNOLINE	KEA I	KROSSER	KEA P	KEA KOMPAKT
CHASIS FIAT - 140 CV Euro 6E	■	■	■	■	■
CAMBIO AUTOMÁTICO	■	○	○	○	○
CLIMATIZADOR MANUAL	--	■	■	■	■
FRENO DE MANO ELÉCTRICO	--	■	■	■	■
DEPÓSITO DIESEL 90 lt	■	■	■	■	■
TRACTION +	■	■	■	■	■
CRUISE CONTROL	■	■	■	■	■
TPMS	--	■	■	■	■
VOLANTE Y PALANCA DEL CAMBIO DE PIEL	■	■	■	■	■
SALPICADERO TEKNO	■	■	■	■	■
MANDOS EN EL VOLANTE	■	■	■	■	■
LLANTAS DE ALEACIÓN DE 16"	■	■	■	■	■
LUCES ANTINEBLA	■	■	■	■	■
OSCURECEDOR PLISADO	■	■	■	■	■
PLACA PROTECTORA + FAROS NEGROS	--	--	■	■	■
DRL LED	■	■	--	--	--
FULL DIGITAL CLUSTER	■	PACK EXTRA TECH	PACK EXTRA TECH	PACK EXTRA TECH	PACK EXTRA TECH
CLIMATIZADOR AUTOMÁTICO	■	PACK EXTRA TECH	PACK EXTRA TECH	PACK EXTRA TECH	PACK EXTRA TECH
CARGADOR WIRELESS	■	PACK EXTRA TECH	PACK EXTRA TECH	PACK EXTRA TECH	PACK EXTRA TECH
FAROS FULL LED	■	PACK EXTRA TECH	PACK EXTRA TECH	PACK EXTRA TECH	PACK EXTRA TECH

HABITÁCULO

	INTEGRALES		PERFILADAS		
	K-YACHT TEKNOLINE	KEA I	KROSSER	KEA P	KEA KOMPAKT
SKY DOME SOBRE CABINA	■	--	■	■	■
SSISTEMA DE GESTIÓN DE DOBLE BATERÍA	■	■	■	■	■
ALTAVOCES EN EL HABITÁCULO	■	■	■	■	■
ENCIMERA 2 FOGONES	--	■	--	■	■
COLCHONES MEMORY FOAM (cama posteriore)	■	■	■	■	■
FRIGORÍFICO DE COMPRESOR	■	○	■	○	■
REVESTIMIENTO SUAVE AL TACTO EN EL TECHO	■	■	■	■	■
PUERTA "XL" PREMIUM	■	■	■	■	■
MOSQUITERA PUERTA HABITÁCULO	■	■	■	■	■
CIERRE CENTRALIZADO	■	■	■	■	■
SOPORTE DE TV	■	■	■	■	■
WINTER PACK	■	■	■	■	■
I-NET X	■	○	■	○	■
CALEFACCIÓN	Combi 6 Gas	Combi 6 Gas	Combi 6 Gas	Combi 6 Gas	Combi 6 Diesel
CARENADO LATERAL CON APERTURA Y COFRE	banda de apertura	■	■	■	■
TRAMPILLA EN EL SUELO	■	■	■	■	■
TEKNI BOX	■	■	■	■	■
CAMA BASCULANTE	■	■	○	○	○

Comparativa PVP vs Temporada 2024

	PVP C24	PVP C25	
KEA I 90	91.580	91.580	
PACK PREMIUM	1.800	INCLUIDO	
PACK SPORT	600	INCLUIDO	
180 CV	2.890	5.650	
Cambio automático	4.760		
	101.630	97.230	- 4.400 AHORRO

	PVP C24	PVP C25	
TEKNO LINE 90	105.180	108.180	
PACK PREMIUM*	1.800	INCLUIDO*	
180 CV	2.890	2.350	
Cambio automático	4.760	INCLUIDO	
	114.630	110.530	- 4.100 AHORRO

* Panel solar no incluido en 25

NOVEDADES 2025

ADMIRAL

ADMIRAL: OFERTA GAMA



K 5.1

5,99 m



K 6.3

6,36 m



K 6.5

6,36 m



CONFIRMADA



AMPLIACIÓN DEL PASILLO DE ENTRADA

NOVEDADES 2025:
INTERIORES

✓ MEJOR HABITABILIDAD DE LA ZONA DE ESTAR

✓ MAYOR ESPACIO DE PASO



Paso actual 39,5 cm

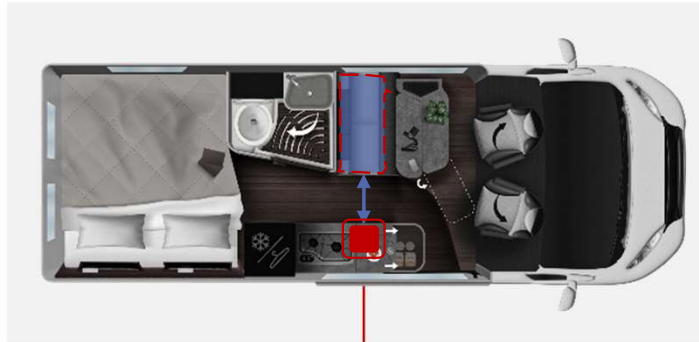

Nuevo paso
47,6 cm



+ 8,1 cm



Estructura cerrada para el asiento del comedor



NUEVA COCINA

✔ 2 FUEGOS, MÁS ERGONÓMICA



DOS FUEGOS



El espacio de cocción está optimizado para el uso simultáneo de dos ollas o sartenes.



NUEVO OPCIONAL FRIGORÍFICO

NOVEDADES 2025:
INTERIORES

✓ **VERSIÓN DE SERIE**

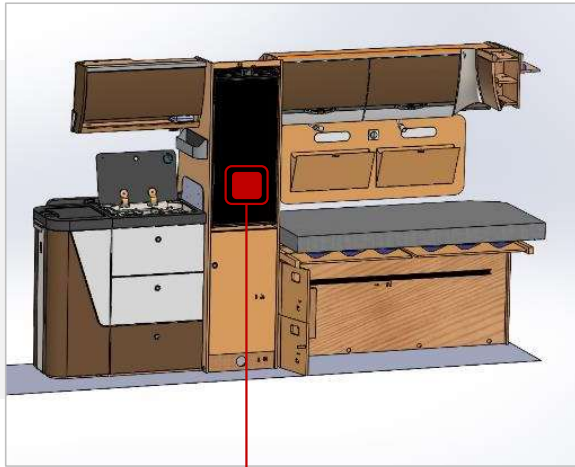

Frigorífico de
compresor
84 litros

✓ **VERSIÓN OPCIONAL 1**

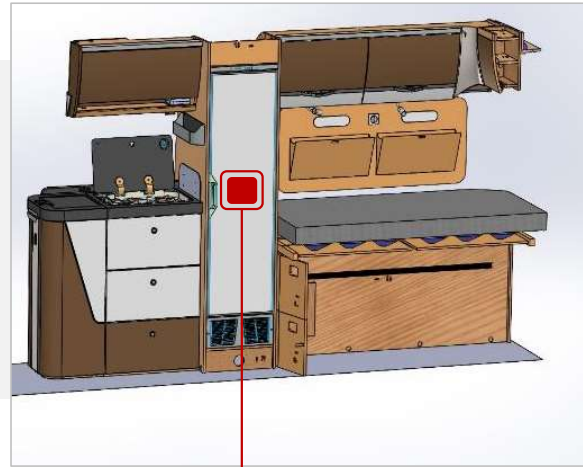

Frigorífico de
compresor de columna
135 litros

NEW
✓ **VERSIÓN OPCIONAL 2**

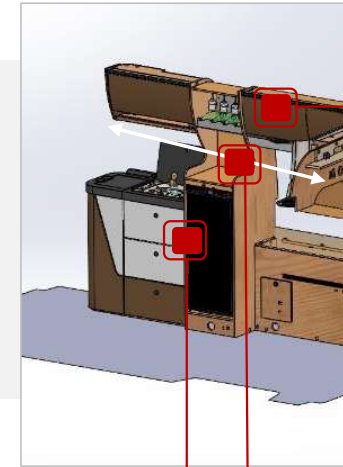

Frigorífico de
compresor
84 litros

Mejor paso de
la luz y el aire

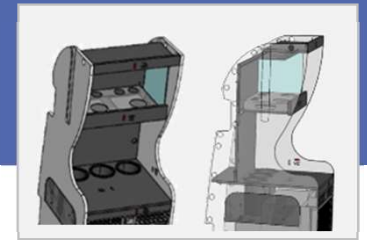

Mueble bar para
botellas y vasos



CALEFACCIÓN POR SUELO RADIANTE

Posibilidad de instalar una «película» de suelo radiante.

NOVEDADES 2025:
INTERIORES



12 V

En todo el suelo practicable
(excepto baño e arcón del garaje)

Novedad válida para toda la gama de campers.



TRUMA I-NET X SYSTEM

Para equipamientos *Premium* acordes con el posicionamiento de las autocaravanas Mobilvetta.

NOVIDADES 2025:
INTERIORES



Start smart.
Be smart.
Stay smart.

Optional



Un vehículo inteligente, confortable y seguro.

Con el sistema iNetX se puede controlar de forma centralizada los dispositivos y servicios de la autocaravana (climatización interior, agua caliente y otras funciones) a través de un panel de control central y vigilar todos los indicadores de estado en tiempo real para tener el máximo control.



Fácil de usar y personalizable

Panel intuitivo con pantalla táctil a color. También se puede utilizar con la autocaravana en movimiento. Control también a través del móvil: posibilidad de controlar el dispositivo con el móvil mediante la aplicación Truma iNet X incluso de forma remota (dentro de un radio de aproximadamente 10 metros del vehículo). Posibilidad de personalizar la interfaz de la aplicación. Según las preferencias de cada persona.



Fiable y actualizable

Sujeto a desarrollo continuo para una alta calidad constante. Cada nueva función o integración se puede integrar a través de actualizaciones incluso cuando el sistema ya se ha instalado. Asistencia para autoayuda con descripción precisa del defecto y consejos prácticos para solucionarlo de forma autónoma.

Novedad válida para toda la gama de campers.



NUEVA PANEL SOLAR

Con tecnología MPPT (*Maximum Power Point Tracking = rastreador del punto de máxima potencia*)

NOVEDADES 2025:
EXTERIORES

- ✓ **POTENCIA SUPERIOR
(DE 120 A 200 W)**
- ✓ **MAYOR EFICACIA GRACIAS A
LA TECNOLOGÍA MPPT**

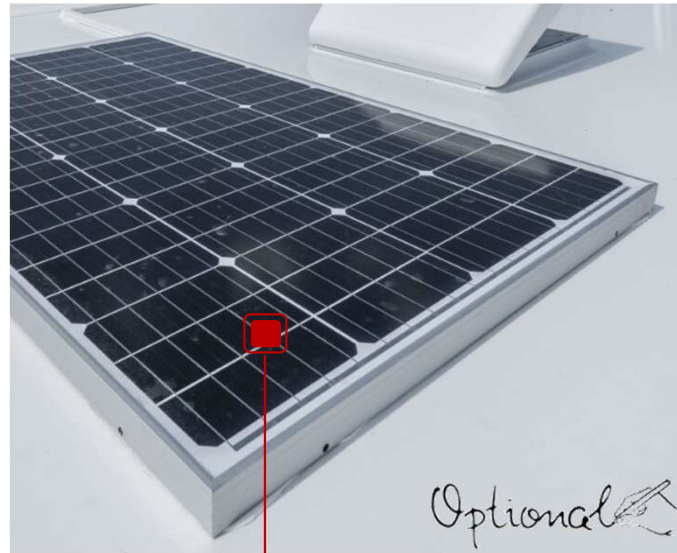

200 Vatios
Potencia aumentada
166 celdas

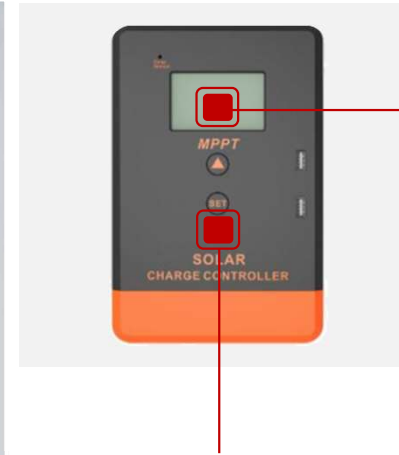

MPPT se trata de un sistema inteligente diseñado para extraer la máxima energía posible de un panel fotovoltaico.

Los reguladores MPPT tienen en cuenta las variaciones de radiación solar y temperatura y regulan el voltaje y la corriente del sistema. Se optimiza la producción de energía y, en consecuencia, la carga de la batería.

Novedad válida para toda la gama de campers.



NOVEDADES CHASIS

NOVEDADES CHASIS: ESQUEMA DE MOTORIZACIONES

ACTUALIZACIÓN 2025

S=DE SERIE O=OPCIONAL -- = NO DISPONIBLE

MASA	MOTORIZACIÓN	CAMBIO	ADMIRAL					
			K 5.1		K 6.3		K 6.5	
			light duty	heavy duty	light duty	heavy duty	light duty	heavy duty
3,5 t	2,2 LT 140 CV	MANUAL	■	○	■	○	■	○
		AUTOMÁTICO	○	○	○	○	○	○
	2,2 LT 180 CV	MANUAL	--	--	--	--	--	--
		AUTOMÁTICO	○	○	○	○	○	○

NOVEDADES CHASIS: NUEVO EQUIPAMIENTO

VOLANTE Y PALANCA DEL CAMBIO DE PIEL
De serie

NEW

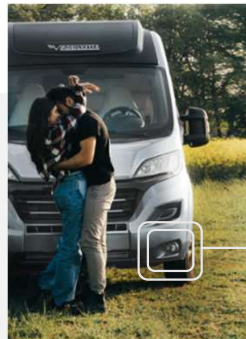
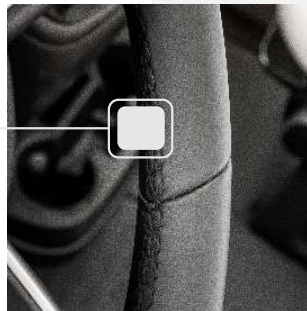

NEW

LUCES ANTINEBLA
De serie

PACK DRIVE



RESUMEN EQUIPAMIENTOS

RESUMEN EQUIPAMIENTOS 2025



CHASIS

MOTORIZACIÓN	140 CV
CLIMATIZADOR MANUAL	DE SERIE
AIRBAG CONDUCTOR + PASAJERO	DE SERIE
ESC, TRACTION +, HILL CONTROL	DE SERIE
CONTROL DE LA VELOCIDAD DE CRUCERO	DE SERIE
MANDOS DE LA AUTORRADIO EN EL VOLANTE	DE SERIE NEW
RUEDAS DE 16" LLANTAS DE ALEACIÓN NEGRAS	DE SERIE
PLACA PROTECTORA Y MARCOS DE LOS FAROS NEGROS	DE SERIE
LUCES ANTINEBLA	DE SERIE NEW
VOLANTE Y PALANCA DEL CAMBIO DE PIEL	DE SERIE NEW
DEPÓSITO DIÉSEL DE 90 LITROS	DE SERIE
VENTANAS TRASERAS ESTILO AUTOMÓVIL	DE SERIE
FUNDAS DE LOS ASIENTOS	DE SERIE
VENTANAS A RAS	DE SERIE
TOMA ELÉCTRICA DUCHA (no K 5,1)	DE SERIE
VENTANA LADO CONDUCTOR	DE SERIE
LUZ EXTERIOR	DE SERIE
TEKNO DASHBOARD	DE SERIE

ZONA DIURNA

PANEL REVESTIDO EN TELA TODO EN UNO QUE ENLOBA TECHO Y CLARABOYA PANORÁMICOS, CON LED	DE SERIE
PAREDES CON REVESTIMIENTO SUAVE AL TACTO, TECHO CON REVESTIMIENTO SUAVE AL TACTO	DE SERIE
TOMAS USB	DE SERIE
TRAMPILLA Y ALMACENAJE EN EL DOBLE SUELO	DE SERIE
ENCIMERA DE PIEDRA ACRÍLICA CON MOLDE DE FUNDICIÓN, LAVABO INTEGRADO	DE SERIE
FRIGORÍFICO DE 84 L (FRIGORÍFICO DE 135 L COMO OPCIONAL)	DE SERIE
GAVETA EXTRAÍBLE CON BALDAS DE ACERO INOXIDABLE, PORTABOTELLAS.	DE SERIE

PACK GRAND TOUR

TECHO PANORÁMICO PRACTICABLE	OBLIGATORIO
CÁMARA DE VISIÓN TRASERA	OBLIGATORIO
OSCURECEDOR PLISADO CABINA	OBLIGATORIO
MOSQUITERA EN LA PUERTA DE ENTRADA	OBLIGATORIO

ZONA DE DESCANSO Y GARAJE

COLCHONES VISCOELÁSTICOS. SOMIERES 3D SYSTEM. CAMA AISLADA DEL GARAJE.	DE SERIE
ALTAVOCES AUTORRADIO	DE SERIE
PAREDES CON REVESTIMIENTO SUAVE AL TACTO	DE SERIE
BAÑO CON AMBIENTES SEPARADOS XL, VENTANA	DE SERIE
GARAJE: REVESTIMIENTO DE ALUMINIO Y RAMPA	DE SERIE

WINTER PACK

DEPÓSITOS DE AGUAS GRISES AISLADOS CON SONDA ANTICONGELANTE	DE SERIE
-------------------------------------------------------------	----------

Comparativa PVP vs Temporada 2024

	PVP C24	PVP C25	
K 5.1	73.650	71.650	
Pack Drive sin DRL	480	INCLUIDO	
Pack Grand Tour	1.990	INCLUIDO	
	76.120	71.650	- 4.470 AHORRO

CONDICIONES COMERCIALES 2025

- **Autocaravanas:** Para los pedidos hechos en la Convención (*máximo hasta el 30 de Junio 2024*) **2% EXTRA descuento** (año pasado en forma de pack)
- **VANS:** Para los pedidos hechos en la Convención **2% EXTRA descuento** (año pasado en forma de pack).
- Para vehículos **vendidos a empresas alquiladoras**, colaboración de hasta **máximo 3% de descuento**, siempre que el concesionario aplique el mismo porcentaje
- Descuento pronto pago del **1%**



M O B I L V E T T A
GRACIAS